

---

Fitting instructions

---

Make: Kia

---

Picanto (BA); 2004->

---

Type: 4272

---

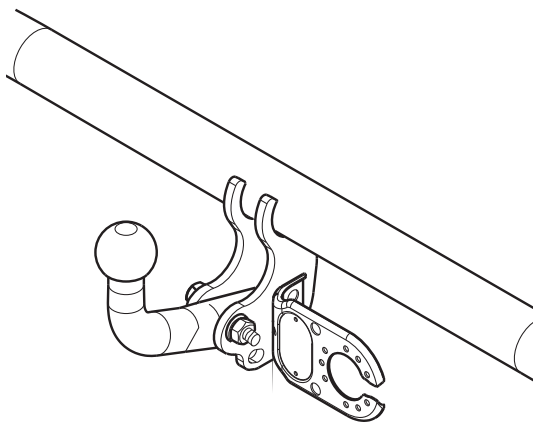

- NL Montagehandleiding
- GB Fitting instructions
- D Montageanleitung
- F Instructions de montage
- S Monteringsanvisningar
- DK Montagevejledning
- E Instrucciones de montaje
- I Istruzioni per il montaggio
- PL Instrukcja montażu
- SF Asennusohjeet
- CZ Pokyny k montáži
- H Szerelési útmutató
- RUS Руководство для монтажа

**BRiNK®**

**Your perfect fit**  
brink.eu

**Couplingsclass: A50-X**



**euro tested**

94/20/EC



Approved

e11 00-4854

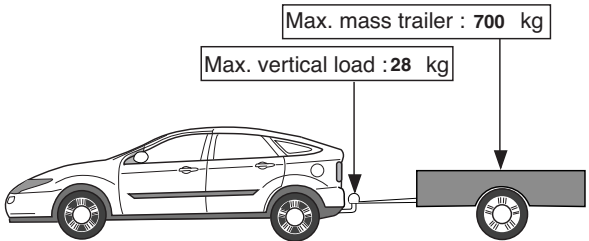

Max. mass trailer : 700 kg

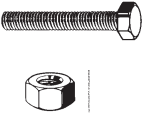

Max. vertical load : 28 kg

**D-Value: 5.0 kN**

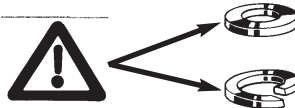

8.8

8

Torque settings for nuts and bolts (8.8)

M12 19 79 Nm 71Nm (with self-locking nut)

M12x1.25 19 95 Nm



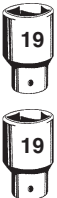
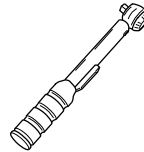

0km

1000km

+

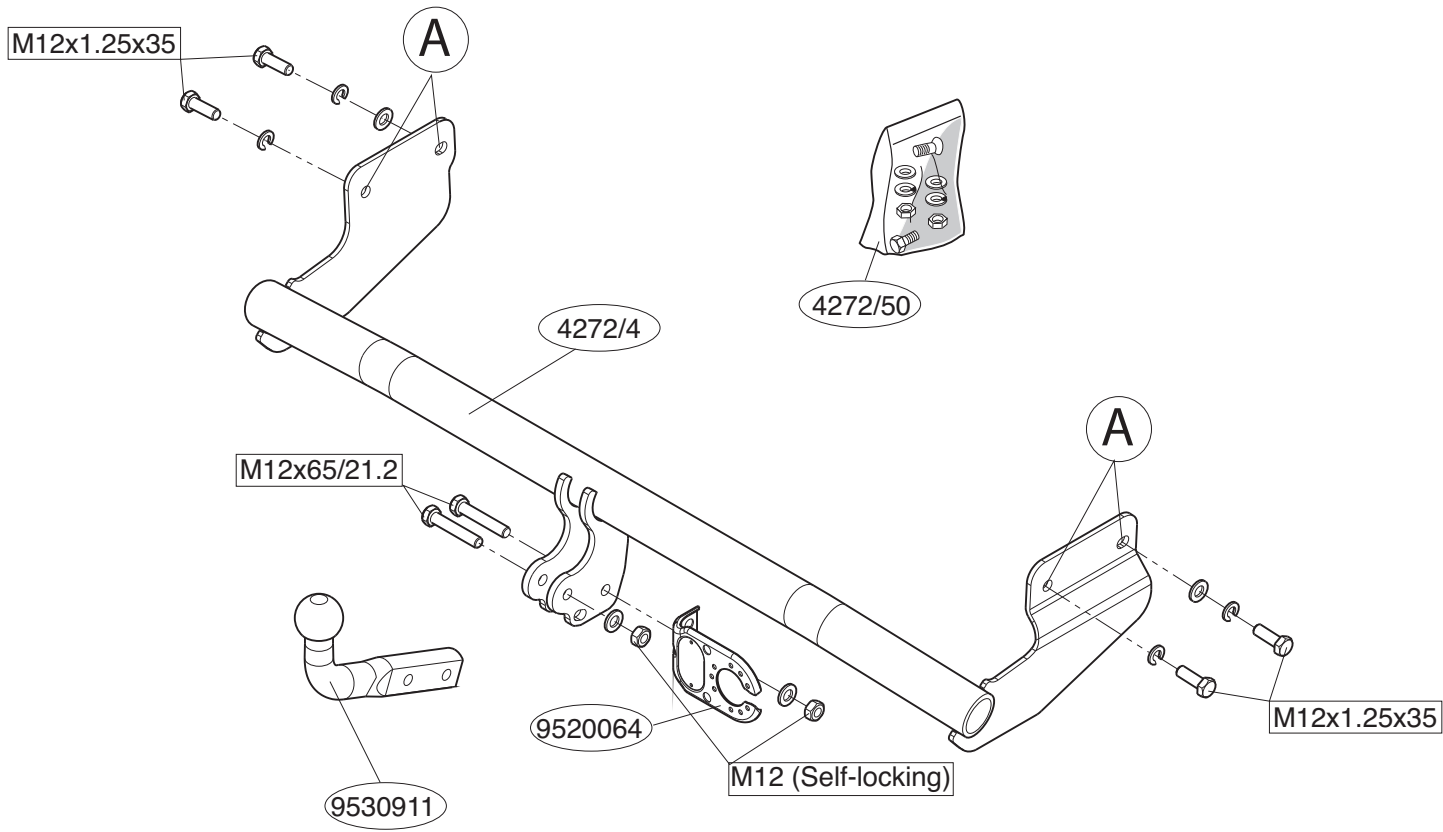



**NL****MONTAGEHANDLEIDING:**

1. Demonteer de achterlicht units.
2. Demonteer de bumper.
3. Demonteer de kunststof beschermkappen. Zie figuur 1.
4. Demonteer het bumperbinnenwerk.
5. Verwijder het in figuur 2 aangegeven metalen bevestigingsprofiel.
6. **Modellen ->VIN \*\*\*\*\*8T504269:**Zaag in het midden aan de onderzijde van de bumper een deel van 75 mm breed en 125 mm diep uit.  
**Modellen VIN \*\*\*\*\*8T504269->:** Zaag in het midden aan de onderzijde van de bumper een deel van 75 mm breed en 200 mm diep uit..
7. Zaag overeenkomstig figuur 3 het aangegeven deel uit.
8. Monteer de trekhaak t.p.v. de punten A.
9. Herplaats het bumperbinnenwerk.
10. Monteer de bumper.
11. Monteer de kogelstang inclusief stekkerplaat.
12. Draai alle bouten en moeren overeenkomstig tabel vast.
13. Monteer het verwijderde.

**Raadpleeg voor demontage en montage van voertuig onderdelen het werkplaats handboek.**

**Raadpleeg voor montage en bevestigingsmiddelen de schets.**

**BELANGRIJK:**

- \* Voor eventueel noodzakelijke aanpassing(en) "van het voertuig" dient men de dealer te raadplegen.
- \* Indien op de bevestigingspunten een bitumen of anti-dreunlaag aanwezig is, dient deze verwijderd te worden.
- \* Voor de max. toegestane massa, welke uw auto mag trekken, dient u uw dealer te raadplegen.
- \* Bij het boren dient men er zorg voor te dragen, dat electriciteits-, rem- en brandstofleidingen niet worden geraakt.
- \* Verwijder "indien aanwezig" de plastic dopjes uit de puntlasmoeren.
- \* Deze handleiding dient na montage bij de voertuigpapieren gevoegd te worden.

**GB****FITTING INSTRUCTIONS.**

1. Remove the rear-light units.
2. Remove the bumper.
3. Remove the plastic protective caps. See figure 1.
4. Remove the bumper inner fittings.
5. Remove the metal fixing profile as shown in figure 2.
6. **Models ->VIN \*\*\*\*\*8T504269:**On the underside of the middle of the bumper, saw out a portion measuring 75 mm wide and 125 mm deep.  
**Models VIN \*\*\*\*\*8T504269->:** On the underside of the middle of the bumper, saw out a portion measuring 75 mm wide and 200 mm deep.
7. Saw out a portion as indicated in figure 3.
8. Fit the tow bar at points A.
9. Replace the bumper inner fittings.
10. Fit the bumper.
11. Fit the ball hitch, including socket plate.
12. Tighten all nuts and bolts to the torque indicated in the table.
13. Fit the section removed.

**For dismantling and fitting the vehicle parts, see the site handbook.  
For fitting instructions and attachment method, see drawing.**

**NOTE:**

- \* The dealer should be consulted for possible necessary adjustment(s) "of the vehicle".
- \* Remove the insulating material from the contact area of the fitting points.
- \* Consult your dealer for the maximum tolerated pull weight and ball hitch pressure of your vehicle.
- \* Do not drill through electrical-, brake- or fuellines.
- \* Remove (if present) the plastic caps from the spot welding nuts.
- \* This fitting instruction has to be enclosed in the vehicle documents after fitting the towbar.

**D****MONTAGEANLEITUNG**

1. Die Rücklichter demontieren.
2. Die Stoßstange demontieren.
3. Die Kunststoffschutzkappen demontieren. Siehe Abbildung 1.
4. Die Stoßstangeninnenverkleidung demontieren.
5. Das in Abbildung 2 dargestellte Metallbefestigungsprofil entfernen.
6. **FÜR FAHRZEUGE ->VIN \*\*\*\*\*8T504269:**Auf der Unterseite der Stoßstange in der Mitte einen 75 mm breiten und 125 mm tiefen Teil herausschneiden.  
**FÜR FAHRZEUGE VIN \*\*\*\*\*8T504269->:** Auf der Unterseite der Stoßstange in der Mitte einen 75 mm breiten und 200 mm tiefen Teil herausschneiden.
7. Gemäß Abbildung 3 das angegebene Teil heraussägen.
8. Die Anhängervorrichtung bei den Punkten A montieren.
9. Die Stoßstangeninnenverkleidung wieder anbringen.
10. Die Stoßstange montieren.
11. Die Kugelstange einschließlich Steckdosenplatte montieren.
12. Alle Schrauben und Muttern gemäß den Angaben in der Tabelle festziehen.
13. Das Entfernte montieren.

**Für die Demontage und Montage von Fahrzeugteilen das Werkstatt-Handbuch zu Rate ziehen.**

**Für die Montage und die Befestigungsmittel die Skizze zu Rate ziehen.**

**HINWEISE:**

- \* Für (eine) eventuell erforderliche Anpassung(en) "des Fahrzeugs" ist der Händler zu Rate zu ziehen.
- \* Im Bereich der Anlageflächen muß Unterbodenschutz, Hohlraumkonservierung (Wachs) und Antiröhnmateriale entfernt werden.
- \* Vor dem Bohren prüfen, daß keine, dort eventuell vorhandene Leitungen beschädigt werden können.
- \* Alle Bohrspäne entfernen und gebohrte Löcher gegen Korrosion schützen.

- \* Entfernen Sie "falls vorhanden", die Plastikkappen von den Punktschweißmuttern.
- \* Für das höchstzulässige Zuggewicht und der erlaubte Kugeldruck Ihres Fahrzeugs ist Ihr Händler zu befragen.
- \* Die Quetschmuttern müssen nach einem späteren Lösen der Muttern gegen neue ausgetauscht werden, da ansonsten die Sicherungswirkung nicht mehr garantiert ist!

**F****INSTRUCTIONS DE MONTAGE.**

1. Démonter les feux arrière.
2. Démonter le pare-chocs.
3. Démonter les caches de protection en plastique. Voir la figure 1.
4. Démonter la garniture du pare-chocs.
5. Déposer le profilé de fixation métallique indiqué à la figure 2.
6. **Pour les modèles ->VIN \*\*\*\*\*8T504269:** Scier au milieu de la face inférieure du pare-chocs un morceau de 75 mm de large et 125 mm de profondeur.  
**Pour les modèles VIN \*\*\*\*\*8T504269->:** Scier au milieu de la face inférieure du pare-chocs un morceau de 75 mm de large et 125 mm de profondeur.
7. Scier le partie indiquée conformément à la figure 3.
8. Fixer l'attache-remorque à l'emplacement des points A.
9. Remettre la garniture du pare-chocs.
10. Monter le pare-chocs.
11. Monter la barre de la rotule y compris la prise électrique.
12. Serrer tous les boulons et écrous conformément au tableau.
13. Monter ce qui a été retiré.

**Pour le montage et le démontage des pièces du véhicule, consulter la notice du fabricant.**

**Consulter le croquis pour voir le montage et les moyens de fixation.**

## REMARQUE:

- \* Pour une/des adaptations indispensables sur le véhicule, veuillez consulter le concessionnaire.
- \* Enlever la couche de bitume ou d'anti-tremblement qui recouvre éventuellement les points de fixation.
- \* Pour connaître le poids de traction maximum et le poids en flèche sur la rotule autorisée du véhicule, veuillez consulter votre concessionnaire.
- \* Veiller en perçant à ne pas endommager les conduites de électrique, de frein et de carburant.
- \* Retirer "si présents" les embouts en plastique des écrous de soudure par point.
- \* Cette notice de montage doit être conervée à bord du véhicule après montage de l'attelage.

## S

### MONTERINGSANVISNINGAR.

1. Demontera bakljusmodulerna.
2. Demontera stötfångaren.
3. Demontera skyddskåporna av plast. Se figur 1.
4. Demontera stötfångarens innanmäte.
5. Avlägsna monteringsprofilen av metall som anges i figur 2. Profilen förfaller.
6. **För fordon ->VIN \*\*\*\*\*8T504269:**Såga ut en del på 75 mm bred och 125 mm djup ur mitten av stötfångarens undersida.  
**För fordon VIN \*\*\*\*\*8T504269->:** Såga ut en del på 75 mm bred och 200 mm djup ur mitten av stötfångarens undersida.
7. Såga ut en del enligt figur 3.
8. Montera dragkroken vid punkterna A.
9. Sätt tillbaka stötfångarens innanmäte.
10. Montera stötfångaren.
11. Montera kulstången inklusive kontaktplattan.
12. Momentdrag alla skruvar och muttrar enligt tabellen.
13. Montera det som avlägsnats.

Se verkstadshandboken för demontering och montering av fordonets

## delar.

Se skissen för montering och monteringsmaterial.

## OBS:

- \* Kontakta återförsäljaren om fordonet eventuellt bör modifieras.
- \* Om det finns ett bitumen- eller stötdämpande lager vid kontaktytor skall detta avlägsnas.
- \* Kontakta din återförsäljare för ditt fordonets max. dragvikt och tillåtna kulttryck.
- \* Vid borrning skall man se till att elektrisk-, broms- och bränsleledningarna inte skadas.
- \* Avlägsna de små plastlocken - om dessa finns - från punktsvetsmuttrarna.
- \* Efter att draget är monterat, placera monteringsanvisningen tillsammans bilens övriga dokument.

## DK

### MONTAGEVEJLEDNING.

1. Demonter baglysenhederne.
2. Demonter kofangeren.
3. Demonter kunststofbeskyttelseskapperne. Se figur 1.
4. Demonter kofangerinderstykket.
5. Fjern den på figur 2 viste montageprofil af metal. Profilen anvendes ikke mere.
6. **For køretøjer ->VIN \*\*\*\*\*8T504269:** Sav midt på kofangerens underside en del på 75 mm bredde og 125 mm dybde ud.  
**For køretøjer VIN \*\*\*\*\*8T504269->:** Sav midt på kofangerens underside en del på 75 mm bredde og 200 mm dybde ud.
7. Sav ifølge figur 3 de markerede dele ud.
8. Monter anhængertrækket ved punkterne A.
9. Sæt kofangerinderstykket på plads igen.
10. Monter kofangeren.
11. Monter kuglestangen, inklusive kontaktplade.
12. Spænd alle bolte og møtrikker jf. tabellen.
13. Monter de fjernede dele.

Rådfør for demontering og montage af dele til køretøjet arbejdsp-ladshåndbogen.

Rådfør for montage og montagemidler skitsen.

#### BEMÆRK:

- \* Kontakt forhandleren i forbindelse med eventuelle påkrævede ændring(er) på køretøjet.
  - \* Undervognsbehandlingen skal fjernes de steder hvor trækket ligger an mod bilen.
  - \* Kontakt Deres forhandler for oplysninger om den maksimale trækraft og det tilladte kugletryk.
  - \* Vær forsigtig ikke at bore i ledninger-,bremse eller benzinslange
  - \* Fjern plasticpropperne "om de findes" fra de punktsvejsede møtrikker.
- \* DENNE MONTERINGSVEJLEDNING SKAL MEDBRINGES VED SYN.

## E

### ISTRUCCIONES DE MONTAJE.

1. Desmontar las unidades de las luces traseras.
2. Desmontar el parachoques.
3. Desmontar las cubiertas protectoras sintéticas. Véase la figura 1.
4. Desmontar el armazón interior del parachoques.
5. Retirar el perfil de fijación metálico indicado en la figura 2. El perfil no se vuelve a poner.
6. **Para los vehículos ->VIN \*\*\*\*\*8T504269:** Serrar y sacar del centro del lado inferior del parachoques una parte de 75 mm de ancho y 125 mm de profundidad.  
**Para los vehículos VIN \*\*\*\*\*8T504269->:** Serrar y sacar del centro del lado inferior del parachoques una parte de 75 mm de ancho y 200 mm de profundidad.
7. Serrar la parte indicada en la figura 3.
8. Montar el gancho de remolque a la altura de los puntos A.
9. Volver a colocar el armazón interior del parachoques.
10. Montar el parachoques.
11. Montar la barra de la bola inclusive placa enchufe.
12. Apretar todos los tornillos y tuercas de acuerdo con los puntos de la

tabla.

13. Montar lo retirado.

**Consultar para el desmontaje y montaje de piezas del vehículo el manual de instalación de taller.**

**Consultar el croquis para el montaje y medios de fijación.**

#### N.B.:

- \* Para (una) eventual(es) adaptación(es) 'del vehículo' consúltese al concesionario.
- \* Si en los puntos de fijación hay una capa de betún o anti-choque hay que quitarla.
- \* Consulte a su concesionario para el peso máximo de tracción y la presión de la bola admitida de su vehículo.
- \* No agujerear cable de eléctrico, tubos de freno o gasolina"
- \* Retirar, si presentes, los capuchones de plástico de las tuercas de soldadura por punto.
- \* Guarde estas instrucciones junto a la documentación del vehículo después del montaje del enganche.

## I

### ISTRUZIONI PER IL MONTAGGIO.

1. Smontare i gruppi dei fanali posteriori.
2. Smontare il paraurti.
3. Smontare le calotte di protezione in plastica. Vedi figura 1.
4. Smontare l'anima del paraurti.
5. Rimuovere il profilo metallico di fissaggio indicato in figura 2. Il profilo non dovrà essere rimontato.
6. **Per i veicoli ->VIN \*\*\*\*\*8T504269:** Segare via dalla parte centrale inferiore del paraurti un pezzo largo 75 mm e profondo 125 mm.  
**Per i veicoli VIN \*\*\*\*\*8T504269->:** Segare via dalla parte centrale inferiore del paraurti un pezzo largo 75 mm e profondo 200 mm.
7. Segare via la parte indicate in figura 3.
8. Montare il gancio traino in corrispondenza dei punti A.
9. Rimontare l'anima del paraurti.

10. Montare il paraurti.
11. Montare lasta della sfera, completa di piastra di contatto.
12. Serrare tutti i dadi e bulloni alle coppie di serraggio indicate in tabella.
13. Montare quanto rimosso.

**Per lo smontaggio ed il montaggio dei componenti del veicolo consultare il manuale tecnico dell'officina.**

**Consultare il disegno per il montaggio ed i dispositivi di fissaggio.**

#### **N.B.:**

- \* Per eventuali necessari adattamenti "del veicolo" si consiglia di consultare il fornitore.
- \* Rimuovere lo strato di materiale isolante dai punti d'attacco.
- \* Per il peso complessivo trainabile della Vostra vettura, consultate il Vostro rivenditore autorizzato.
- \* Praticando i fori, prestare attenzione a non danneggiare i cavi elettrici, i cavi del freno e i condotti del carburante.
- \* Rimuovere, se presenti, i coperchietti in plastica dai dadi di saldatura per punto.
- \* Questa istruzione di montaggio deve essere allegata ai documenti del veicolo dopo l'installazione del gancio.

## **PL** INSTRUKCJA MONTAŻU.

1. Zdemonstować zespół tylnych świateł.
2. Zdemonstować zderzak.
3. Zdemonstować kopaki zabezpieczające wykonane z tworzywa sztucznego. Patrz rysunek 1.
4. Zdemonstować wyposażenie wnętrza zderzaka.
5. Metalowy profil wzmacniający zdemonstować (rysunkiem 2). Profil ten nie będzie ponownie wykorzystywany.
6. **Dla pojazdów ->VIN \*\*\*\*\*8T504269:** Wypilować w środkowej części od spodu zderzaka odcinek szerokości 75 mm i 125 mm w głąb.).  
**Dla pojazdów VIN \*\*\*\*\*8T504269->:** Wypilować w środkowej

części od spodu zderzaka odcinek szerokości 75 mm i 125 mm w głąb.).

7. Wypilować zgodnie z rysunkiem 3 wskazane odcinki.
8. Zamontować hak holowniczy w punktach A.
9. Zderzak ponownie wyposażenie wnętrza zderzaka.
10. Zamontować zderzak.
11. Zamontować drąg kuli wraz z pyłą z gniazdem wtykowym.
12. Dokręcić wszystkie śruby i nakrętki zgodnie z tabelą.
13. Zamontować to co zostało usunięte.

**Co do montażu i montowania części pojazdu zapoznać się z podręcznikiem warsztatowym.**

**Co do montażu i środków montażowych zapoznać się ze schematem.**

#### **Wskazówki:**

- Po przejechaniu 1000 km dokręcić wszystkie elementy skręcane.
- Podczas ewentualnych odwiertów upewnić się czy w pobliżu nie znajdują się przewody instalacji elektrycznej, przewody hydrauliczne lub przewody paliwowe.
- Wszystkie ubytki powłoki lakierniczej zabezpieczyć przed korozją.
- Należy wyjąć ewentualne plastikowe zaślepki w punktach przyspawanych nakrętek.
- Stosować nakrętki oraz śruby gatunkowe dostarczone w komplecie.
- Utrzymywać kulę w czystości, oraz pamiętać o regularnym jej smarowaniu.
- Hak holowniczy zarejestrować w stacji diagnostycznej.

Zastosowanie się do powyższych wskazań gwarantuje Państwu bezpieczeństwo, niezawodność i sprawność naszego wyrobu przez cały okres jego użytkowania.



# LHS + RHS!

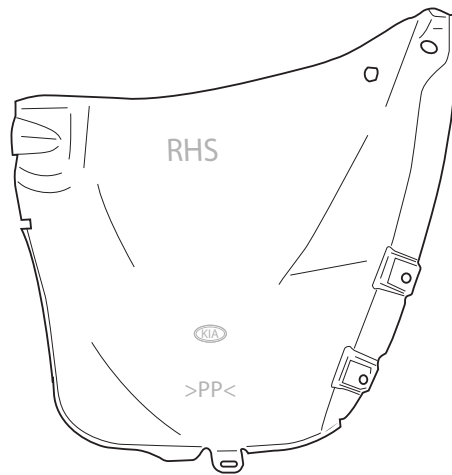
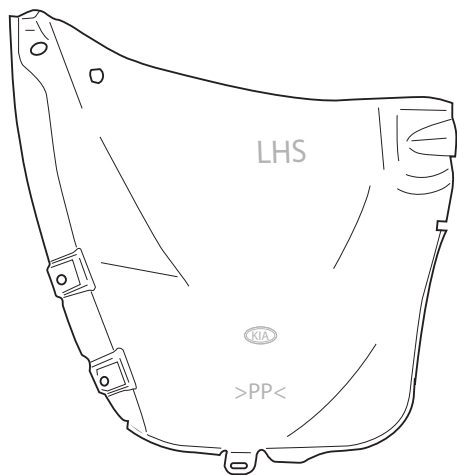

**Fig. 1**

