

---

## Fitting instructions

---

Make : BMW

---

3-serie sedan; 1998->

---

3-serie Coupé; 1999->

---

3-serie Compact; 2001->

---

Type: 3845

---



- NL Montagehandleiding
- GB Fitting instructions
- D Montageanleitung
- F Instructions de montage
- S Monteringsanvisningar
- DK Montagevejledning
- E Instrucciones de montaje
- I Istruzioni per il montaggio
- PL Instrukcja montażu
- SF Asennusohjeet
- CZ Pokyny k montáži
- H Szerelési útmutató
- RUS Руководство для монтажа

**BRiNK®**

**Your perfect fit**  
brink.eu

**Couplings class: A50-x**



**e5 00-1202**

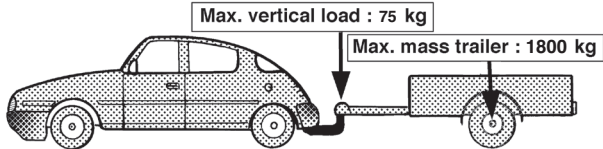

**D-Value : 9,7 kN**



**Torque settings for nuts and bolts (8.8)**

**M10 17 46 Nm**

**M12 19 79 Nm 71 Nm (with self-locking nut)**

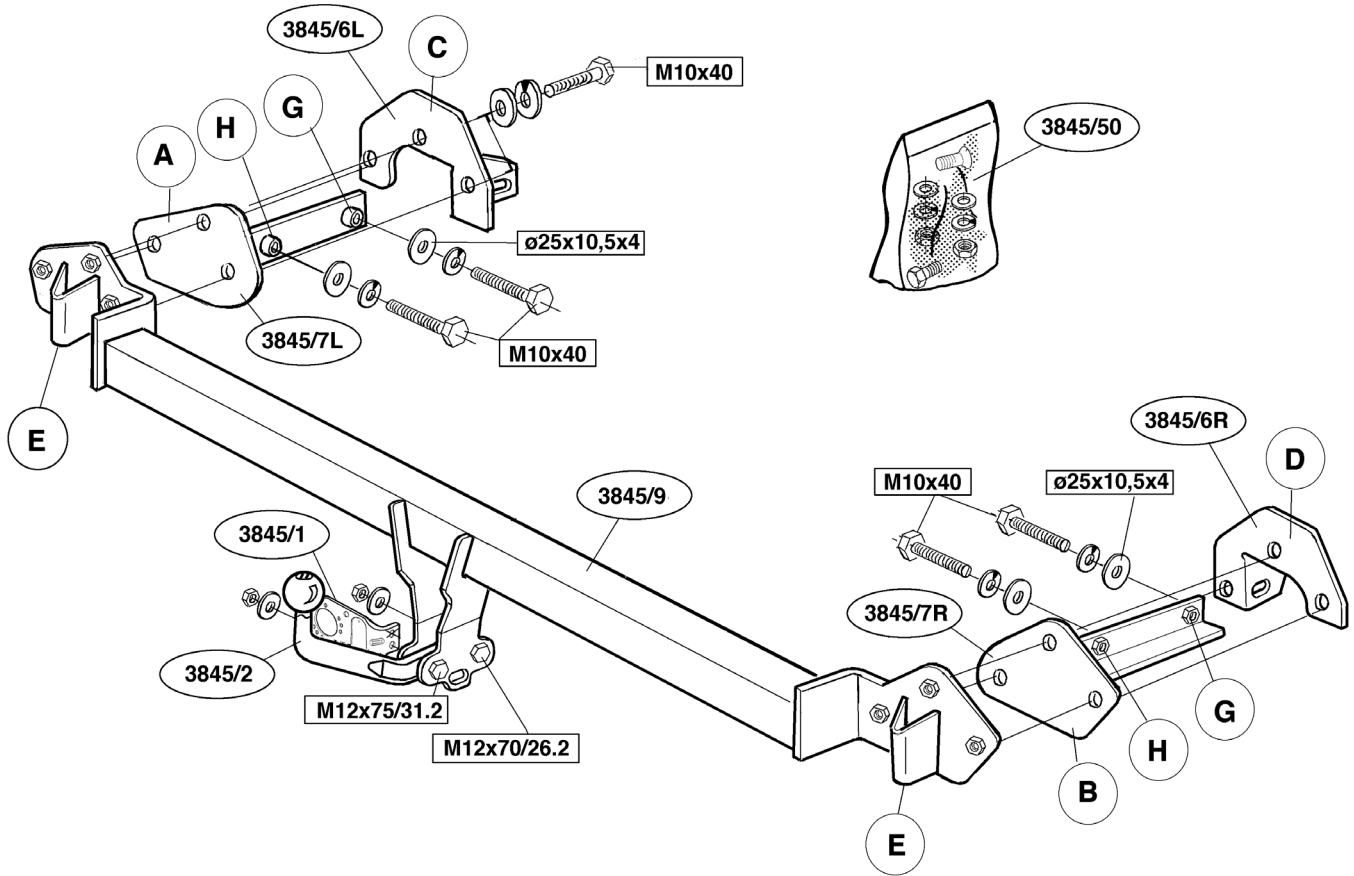

**MONTAGEHANDLEIDING:****Voor de BMW 3-serie Sedan 1998-> + Coupé 1999-> geldt:**

1. Maak de bodenvloer in de kofferbak vrij. Verwijder in de kofferbak de krik (links), kunststof achterscherm en kunststof opbergvakken (links en rechts). Demonteer de bumper van het voertuig. Verwijder het binnenwerk uit de bumper. Verwijder de schokdempers van het binnenwerk. De verwijderde dempers worden niet herplaatst. Zaag overeenkomstig fig.1 een deel uit de bumper.
2. Steek de steunen A en B via de achterzijde in de chassissbalken. Plaats Contra's C en D t.p.v. de linker en rechter- chassissbalk en tegen het achterpaneel. Bevestig t.p.v. de punten G twee bouten M10x40 inclusief sluitringen (ø25x10,5x4) en veerringen handvast. Bevestig t.p.v. de punten H twee bouten M10x40 inclusief veer- en sluitringen handvast.
3. Bevestig de trekhaak t.p.v. de punten E aan het binnenwerk d.m.v. het originele bevestigingsmateriaal. Plaats het binnenwerk " inclusief trekhaak" in de bumper. Plaats het geheel aan de auto en bevestig de trekhaak d.m.v. zes bouten M10x40 inclusief sluit- en veerringen. De kogelstang wordt d.m.v. één bout M12x70/26.2 en één bout M12x75/31.2 inclusief stekkerplaat, sluitringen en zelfborgende moeren aan de trekhaak bevestigd. Draai alle bouten en moeren overeenkomstig de tabel vast. Herplaats het onder punt een verwijderde.

**Voor de BMW 3-serie Compact 2001-> geldt:**

1. Maak de bodenvloer in de kofferbak vrij. Verwijder het reservewiel. Demonteer de bumper van het voertuig. Verwijder de schokdempers van het binnenwerk. De verwijderde dempers worden niet herplaatst. Plaats de sjabloon op de bumper en zaag het aangegeven deel uit.
2. Steek de steunen A en B via de achterzijde in de chassissbalken. Plaats contra's C en D t.p.v. de linker -en rechter chassissbalken, tegen de achterwand. Bevestig t.p.v. de punten G, twee bouten M10x40 inclusief

sluitringen (ø25x10,5x4) en veerringen handvast. Bevestig t.p.v. de punten H twee bouten M10x40 inclusief veer- en sluitringen handvast.

3. Bevestig de trekhaak aan de auto d.m.v. zes bouten M10x40 inclusief sluit- en veerringen. De kogelstang wordt d.m.v. één bout M12x70/26.2 en één bout M12x75/31.2 inclusief stekkerplaat, sluitringen en zelfborgende moeren aan de trekhaak bevestigd. Draai alle bouten en moeren overeenkomstig de tabel vast. Herplaats het onder punt een verwijderde.

**BELANGRIJK:**

- \* Indien op de bevestigingspunten een bitumen of anti-dreunlaag aanwezig is, dient deze verwijderd te worden.
- \* Vergeet de veer- en sluitringen niet.
- \* Kwaliteit bouten 8.8 ; moeren 8, of indien anders vermeld in montagehandleiding 10.9 / 10.
- \* Voor het max. trekgewicht en de max. toegestane kogeldruk van uw voertuig, dient u uw dealer te raadplegen.
- \* Het is aan te bevelen om na ca. 1000 km (gebruik) de boutverbindingen volgens tabel na te trekken of te controleren.
- \* Bij het boren dient men er zorg voor te dragen, dat rem- en brandstofleidingen niet worden geraakt.
- \* Verwijder "indien aanwezig" de plastic dopjes uit de puntlasmoeren.

**FITTING INSTRUCTIONS:**

**For the BMW 3-series Sedan 1998->+Coupé 1999->, the following applies:**

1. Clear the luggage space and floor. From the luggage space, remove the jack (left), the plastic back shield and the plastic storage compartments (left and right). Remove the bumper from the vehicle. Remove the inner

fittings from the bumper. Remove the shock absorbers from the inner fittings. These will not be replaced. Saw out of the bumper the portion indicated in fig. 1.

2. Place supports A and B into the chassis members via the rear. Position backplates C and D to the left and right of the chassis members against the rear panel. Attach two M10x40 bolts hand-tight at points G, including flat washers (dia.25x10.5x4), and spring washers. Attach two M10x40 bolts hand-tight at points H, including spring washers and flat washers.
3. Fasten the tow bar to the inner fittings at points E, using the original fastening materials. Place the inner fittings "including the tow bar" into the bumper. Place the whole thing onto the vehicle and attach the tow bar using six M10x40 bolts, including flat and spring washers. Attach the ballcup to the tow bar using one bolt M12x70/26.2 and one bolt M12x75/31.2 including socket plate, flat washers and self-locking nuts. The flange ball is attached to the ball hitch using two bolts M16x50 including spring washers and nuts. Tighten all nuts and bolts to the torque indicated in the table. Replace the parts removed in step 1.

#### **For the BMW 3-series Compact 2001->, the following applies:**

1. Clear the luggage space and floor. Remove the spare tyre. Remove the bumper from the vehicle. Remove the shock absorbers from the inner fittings. These will not be replaced. Position the template on the bumper and saw out the section indicated.
2. Place supports A and B into the chassis members via the rear. Position backplates C and D to the left and right of the chassis members against the rear panel. Attach two M10x40 bolts hand-tight at points G, including flat washers (dia.25x10.5x4), and spring washers. Attach two M10x40 bolts hand-tight at points H, including spring washers and flat washers.
3. Place the towbar onto the vehicle and attach using six M10x40 bolts, including flat and spring washers. Attach the ballcup to the tow bar using

one bolt M12x70/26.2 and one bolt M12x75/31.2 including socket plate, flat washers and self-locking nuts. Tighten all nuts and bolts to the torque indicated in the table. Replace the parts removed in step 1.

#### **NOTE:**

- \* Remove the insulating material from the contact area of the fitting points.
- \* All bolts are quality 8.8 - nuts 8. or when mentioned in fitting instructions 10.9 / 10.
- \* Don't forget the spring- and plain washers.
- \* Consult your dealer for the maximum tolerated pull weight and ball hitch pressure of your vehicle.
- \* It is recommendable to retighten all fixing bolts and nuts after the towbar has been in use for some 1000 km/600 miles.
- \* Do not drill through brake-or fuellines.
- \* Remove (if present) the plastic caps from the spot welding nuts.



#### **MONTAGEANLEITUNG:**

##### **Für die BMW 3er-Reihe Sedan 1998-> und Coupé 1999-> gilt:**

1. Den Fußboden im Kofferraum frei machen. Im Kofferraum den Wagenheber (links), die Kunststoffrückverkleidung und die Kunststoffächer (links und rechts) entfernen. Die Stoßstange vom Fahrzeug abnehmen. Die Innenverkleidung aus der Stoßstange entfernen. Die Stoßdämpfer aus der Innenverkleidung entfernen. Die entfernten Dämpfer werden später nicht mehr benötigt. Gemäß Abb. 1 ein Stück aus der Stoßstange herausägen.
2. Die Halterungen A und B über die Rückseite in der Langträger stecken. Beim linken und rechten Langträger die Gegenplatten C und D an der Rückwand anbringen. Bei den Punkten G zwei M10x40-Schrauben ein-

schließlich Unterlegscheiben (ø25x10,5x4) und Federringen halbfest befestigen. Bei den Punkten H zwei M10x40-Schrauben einschließlich Federringen und Unterlegscheiben halbfest befestigen.

3. Die Anhängervorrichtung mit Hilfe des Originalbefestigungsmaterials bei den Punkten E an der Innenverkleidung befestigen. Die Innenverkleidung „einschließlich Anhängervorrichtung“ in der Stoßstangen anbringen. Das Ganze an das Fahrzeug anlegen und die Anhängervorrichtung mit Hilfe von sechs M10x40-Schrauben einschließlich Unterlegscheiben und Federringen befestigen. Die Kugelstange wird mit Hilfe einer M12x70/26,2-Schraube und einer M12x75/31,2-Schraube einschließlich Steckerplatte, Unterlegscheiben und selbstsichernder Muttern an der Kupplungskugel mit Halterung befestigt. Alle Schrauben und Muttern gemäß den Angaben in der Tabelle festdrehen. Das unter Punkt 1 Entfernte wieder anbringen.

#### **Für die BMW 3er-Reihe Compact 2001-> gilt:**

1. Den Fußboden im Kofferraum frei machen. Das Ersatzrad entfernen. Die Stoßstange vom Fahrzeug abmontieren. Die Stoßdämpfer von der Innenverkleidung entfernen. Die entfernten Stoßdämpfer werden nicht wieder angebracht. Die Schablone auf die Stoßstange legen und den angegebenen Teil herausägen.
2. Die Halterungen A und B über die Rückseite in die Der langsträger schieben. Die Gegenplatten C und D beim linken und rechten der Langsträger an die Rückwand anlegen. Bei den Punkten G zwei M10x40-Schrauben einschließlich Unterlegscheiben (ø25x10,5x4) und Federringen halbfest anbringen. Bei den Punkten H zwei M10x40-Schrauben einschließlich Federringen und Unterlegscheiben halbfest anbringen.
3. Die Anhängervorrichtung mit sechs M10x40-Schrauben einschließlich Unterlegscheiben und Federringen ans Auto montieren. Die Kugelstange wird mit Hilfe einer M12x70/26,2-Schraube und einer

M12x75/31,2-Schraube einschließlich Steckerplatte, Unterlegscheiben und selbstsichernder Muttern an der Kupplungskugel mit Halterung befestigt. Alle Schrauben und Muttern gemäß den Angaben in der Tabelle festdrehen. Das unter Punkt 1 Entfernte wieder anbringen.

#### **HINWEISE:**

- \* Im Bereich der Anlageflächen muß Unterbodenschutz, Holraumkonservierung (Wachs) und Antidröhnmaterial entfernt werden.
- \* Vor dem Bohren prüfen, daß keine, dort eventuell vorhandene Leitungen beschädigt werden können.
- \* Alle Bohrspäne entfernen und gebohrte Löcher gegen Korrosion schützen.
- \* Nur mitgelieferte Schrauben, Federringe und Muttern der vorgeschriebenen Güteklassen verwenden.
- \* Alle Befestigungsschrauben nach ca. 1000 km Anhängerbetrieb nachziehen.
- \* Die Kupplungskugel ist sauber zu halten und zu fetten.
- \* Entfernen Sie "falls vorhanden", die Plastikkappen von den Punktschweißmuttern.
- \* Für das höchstzulässige Zuggewicht und den erlaubten Kugeldruck Ihres Fahrzeugs ist Ihr Kfz-Händler zu befragen.



#### **INSTRUCTIONS DE MONTAGE :**

##### **Pour la série BMW 3 Berline 1998-> + Coupé 1999-> :**

1. Libérer le plancher du coffre. Enlever le cric du coffre (à gauche), la protection arrière en plastique et les compartiments de rangement en plastique (à gauche et à droite). Démonter le pare-chocs du véhicule. Retirer la garniture du pare-chocs. Oter les amortisseurs de la garniture. Les amortisseurs qui ont été enlevés ne seront plus utilisés. Scier un

morceau du pare-chocs conformément à la figure 1.

2. Enfoncer les supports A et B dans les longerons de châssis par l'arrière. Positionner les contre-pièces C et D à l'emplacement des longerons de châssis droit et gauche contre la paroi arrière. Fixer à l'emplacement des points G deux boulons M10x40, y compris les rondelles de blocage (ø 25x10,5x4) et les rondelles grower, en serrant à la main. Fixer à l'emplacement des points H, deux boulons M10x 40, sans les serrer, y compris les rondelles de blocage et les rondelles grower.
3. Fixer l'attache-remorque sur la garniture à l'emplacement des points E à l'aide du matériel de fixation d'origine. Placer la garniture ( avec l'attache-remorque) dans le pare-chocs. Positionner l'ensemble sur le véhicule et fixer l'attache-remorque à l'aide de six boulons M10x40, rondelles de blocage et rondelles grower incluses. La barre à rotule est fixée à l'attache-remorque à l'aide d'un boulon M12x70/26,2 et d'un boulon M12x75/31,2, y compris la prise électrique, les rondelles de blocage et les écrous autofreinés. Serrer tous les boulons et écrous conformément au tableau. Remettre en place les pièces déposées au point 1.

#### **Pour la série BMW 3 Compact 2001-> :**

1. Libérer le plancher du coffre. Déposer la roue de secours. Démonter le pare-chocs du véhicule. Enlever les amortisseurs de la garniture, ils ne seront plus remis en place. Placer le gabarit sur le pare-chocs et scier la partie indiquée.
2. Enfoncer les supports A et B dans les longerons du châssis par l'arrière. Positionner les contre-pièces C et D à l'emplacement des longerons de châssis droit et gauche contre la paroi arrière. Fixer à l'emplacement des points G deux boulons M10x40, y compris les rondelles de blocage (ø 25x10,5x4) et les rondelles grower, en serrant à la main. Fixer à l'emplacement des points H, deux boulons M10x 40, sans les serrer, y compris les rondelles de blocage et les rondelles grower.

3. Fixer l'attache-remorque au véhicule à l'aide de six boulons M10x40 ainsi que les rondelles grower et les rondelles de blocage. La barre à rotule est fixée à l'attache-remorque à l'aide d'un boulon M12x70/26,2 et d'un boulon M12x75/31,2, y compris la prise électrique, les rondelles de blocage et les écrous autofreinés. Serrer tous les boulons et écrous conformément au tableau. Remettre en place les pièces déposées au point 1 ainsi que le clapet du pare-chocs.

#### **REMARQUE:**

- \* Enlever la couche de bitume ou d'anti-tremblement qui recouvre éventuellement les points de fixation.
- \* Ne pas oublier les rondelles Grower et les rondelles de blocage.
- \* Qualité de boulons 8.8; écrous 8, ou si indiqué autrement dans les instructions de montage 10.9/10.
- \* Pour connaître le poids de traction maximum et la pression sur la rotule autorisée du véhicule, veuillez consulter votre concessionnaire.
- \* Un contrôle de la boulonnerie doit être effectué après les 1000 premiers kilomètres de remorquage.
- \* Veiller en perçant à ne pas endommager les conduites de frein et de carburant.
- \* Retirer "si présents" les embouts en plastique des écrous de soudure par point.



#### **MONTERINGSANVISNINGAR:**

##### **För BMW 3-serien Sedan 1998-> + Coupé 1999-> gäller:**

1. Frigör golvplåten i bagageutrymmet. Avlägsna ur bagageutrymmet domkraften (vänster), bakpanelen av plast och förvaringsfacken av plast (höger och vänster). Demontera kofångaren från fordonet. Avlägsna innanmätet ur kofångaren. Avlägsna stötdämparna från innanmätet,

dessa förfaller. Såga ut en del ur kofångaren enligt fig.1.

- Skjut stagen A och B bakifrån i chassibalkarna. Placera motbrickorna C och D vid chassibalkarna högra och vänstra del mot bakväggen. Montera vid punkterna G två skruvar M10x40 inklusive planbrickor (ø25x10,5x4) och fjäderbrickor. Drag åt handfast. Montera vid punkterna H två skruvar M10x40 inklusive fjäder- och planbrickor. Drag åt handfast.
- Montera dragkroken vid punkterna E vid innanmätet med det ursprungliga monteringsmaterialet. Placera innanmätet, inklusive dragkroken, i kofångaren. Placera det hela mot bilen och montera dragkroken med sex skruvar M10x40 inklusive plan- och fjäderbrickor. Kulstången monteras vid dragkroken med en skruv M12x70/26.2 och en skruv M12x75/31.2, inklusive kontaktplattan, planbrickor och självslåsande muttrar. Momentdrag alla skruvar och muttrar enligt tabellen. Sätt tillbaka det som avlägsnades ur bagageutrymmet under punkt 1.

#### För BMW 3-serien Compact 2001-> gäller:

- Frigör golvet i bagageutrymmet. Ta bort reservhjulet. Demontera kofångaren från fordonet. Avlägsna stötdämparna från innanmätet. Dessa förfaller. Placera schablonen på stötfångaren och såga ut den angivna delen.
- Skjut stöden A och B via baksidan i chassibalkarna. Placera motbrickorna C och D mot bakväggen, vid chassits högra och vänstra balk. Montera vid punkterna G två skruvar M10x40 handfast, inklusive planbrickor (ø25x10,5x4) och fjäderbrickor. Montera vid punkterna H två skruvar M10x40 handfast, inklusive fjäder- och planbrickor.
- Fäst dragkroken på bilen med sex skruvar M10x40, inklusive plan- och fjäderbrickor. Kulstången monteras vid dragkroken med en skruv M12x70/26.2 och en skruv M12x75/31.2, inklusive kontaktplattan, planbrickor och självslåsande muttrar. Momentdrag alla skruvar och muttrar

enligt tabellen. Sätt tillbaka det som avlägsnades under punkt 1.

#### OBS:

- \* Om det finns ett bitumen- eller stötdämpande lager vid kontaktytor skall detta avlägsnas.
- \* Glöm inte fjäder- och planbrickor.
- \* Kvalitet skruvar 8.8; muttrar 8, eller om något annat anges i monteringsanvisningen 10.9/10.
- \* Kontakta din återförsäljare för ditt fordon's max. dragvikt och tillåtna kulttryck.
- \* Vi rekommenderar att se efter eller kontrollera skruvförbanden enligt tabellen efter (ett bruk av) ca 1000 km.
- \* Vid borring skall man se till att broms- och bränsleledningarna inte skadas.
- \* Avlägsna de små plastlocken - om dessa finns - från punktsvetsmutterna.



#### MONTAGEVEJLEDNING:

##### For BMW 3-serien Sedan 1998-> + Coupé 1999->gælder følgende:

- Fjern alt i bunden af bagagerummet . Fjern også donkraften (i venstre side af bagerummet) samt bagskærmen af kunststof og kunststof opbevaringsrummene (i venstre og højre side). Demonter kofangeren fra køretøjet. Fjern kofangerens inderside. Fjern støddæmperne fra indersiden. De demonterede støddæmpere anvendes ikke mere. Sav et stykke ud af kofangeren ifølge fig. 1.
- Stik støtterne A og B ind i chassivangerne via bagsiden. Anbring spændpladerne C og D imod bagvæggen ved den venstre og højre chassivange. Monter manuelt ved punkterne G to bolte M10x40 inklu-



siv planskiver (ø25x10,5x4) og fjederskiver. Monter manuelt ved punkterne H to bolte M10x40 inklusiv plan- og fjederskiver.

3. Monter anhængertrækket ved punkterne E på indersiden med det oprindelige montage materiale. Anbring indersiden "inklusive anhængertræk" i kofangeren. Anbring helheden under køretøjet og monter anhængertrækket med seks bolte M10x40 inklusiv plan- og fjederskiver. Kuglestangen fastgøres på trækkrogen vha. 1 bolt M12x70/26.2 og 1 bolt M12x75/31.2 inklusive stikdåseplade, slutskiver og sevlåsende møtrikker. Spænd alle bolte og møtrikker i henhold til tabellen. Monter de dele, der blev fjernet under punkt 1.

#### **For BMW 3-serien Compact 2001-> gælder følgende:**

1. Fjern bundmåtten i bagagerummet. Fjern reservehjulet. Demontér kofangeren fra køretøjet. Fjern støddæmperne fra indersiden. De demonterede dæmpere anvendes ikke mere. Anbring skabelonen på kofangeren og sav den markerede del ud.
2. Skyd støtterne A og B ind i chassisvangerne via bagsiden. Anbring spændpladerne C og D ved de venstre og højre chassisvanger, op ad bagvæggen. Monter ved punkterne G manuelt to bolte M10x40 inklusiv planskiver (ø25x10,5x4) og fjederskiver. Monter ved punkterne H manuelt to bolte M10x40 inklusiv plan- og fjederskiver.
3. Monter anhængertrækket på køretøjet med seks bolte M10x40 inklusiv plan- og fjederskiver. Kuglestangen fastgøres på trækkrogen vha. 1 bolt M12x70/26.2 og 1 bolt M12x75/31.2 inklusive stikdåseplade, slutskiver og sevlåsende møtrikker. Spænd alle bolte og møtrikker ifølge tabellen. Monter de dele, der blev fjernet under punkt 1.

#### **BEMÆRK:**

\* Undervognsbehandlingen skal fjernes de steder hvor trækket ligger an

mod bilen.

- \* Efter montering af træk forsegles undervogns-behandlingen omkring anlægsstederne.
- \* Brink træk er fremstillet i henhold til bilfabrikanternes foreskrifter.
- \* Brink træk skal boltes fast, svejsning må ikke forekomme.
- \* Husk fjeder- og planskiver.
- \* Kontakt Deres forhandler for oplysninger om den maksimale trækraft og det tilladte kugletryk.
- \* Kugelbolten er ISO Std. 1103
- \* Anbefalet : Efter ca. 1000 km, efterspænd bolte og møtrikker
- \* Fjern plasticpropperne "om de findes" fra de punktsvejsede møtrikker.

DENNE MONTERINGSVEJLEDNING SKAL MEDBRINGES VED SYN.



#### **INSTRUCCIONES DE MONTAJE:**

**De aplicación a la serie BMW 3 Sédan 1998-> + Coupé 1999-> :**

1. Despejar el suelo del maletero. Retirar del maletero el gato (a la izquierda), la pantalla trasera sintética y los compartimientos sintéticos (a la izquierda y derecha). Desmontar el parachoques del vehículo. Retirar el armazón interior del parachoques. Retirar los amortiguadores del armazón interior. Los amortiguadores retirados no se vuelven a poner. Serrar una parte del parachoques de acuerdo con la fig. 1.
2. Introducir los soportes A y B en los travesaños pasando por el lado posterior. Situar las contratruercas C y D a la altura de los travesaños izquierdo y derecho contra la pared trasera. Fijar a la altura de los puntos G dos tornillos M10x40 inclusive arandelas planas (Ø25x10,5x4) y arandelas grover, sin apretar del todo. Fijar a la altura de los puntos H dos tornillos M10x40 inclusive arandelas grover y planas sin apretar del todo.

3. Fijar el gancho de remolque a la altura de los puntos E en el armazón interior por medio del material original de fijación. Situar el armazón interior inclusive gancho de remolque dentro del parachoques. Instalar el conjunto en el vehículo y fijar el gancho de remolque por medio de seis tornillos M10x40 inclusive arandelas planas y grover. La bola se fija en el gancho de remolque con un tornillo M12x70/26.2 y un tornillo M12x75/31.2 inclusive placa enchufe, arandelas planas y tuercas de seguridad. Apretar todos los tornillos y tuercas según los puntos indicados en la tabla. Volver a poner en su sitio lo retirado bajo punto uno.

#### **De aplicación a la serie BMW 3 Compacto 2001-> :**

1. Despejar el suelo del maletero. Retirar la rueda de repuesto. Desmontar el parachoques del vehículo. Retirar los amortiguadores del armazón interior. Los amortiguadores retirados no se vuelven a poner. Situar la plantilla sobre el parachoques y serrar la parte indicada.
2. Introducir los soportes A y B en los travesaños del chasis pasando por el lado posterior. Colocar las contratuercas C y D a la altura de los travesaños del chasis izquierdo y derecho, contra la pared de fondo. Fijar a la altura de los puntos G dos tornillos M10x40 inclusive arandelas planas (ø25x10,5x4) y arandelas grover, sin apretar del todo. Fijar a la altura de los puntos H dos tornillos M10x40 inclusive arandelas grover y planas, sin apretar del todo.
3. Fijar el gancho de remolque en el vehículo por medio de seis tornillos M10x40 inclusive arandelas planas y grover. La bola se fija en el gancho de remolque con un tornillo M12x70/26.2 y un tornillo M12x75/31.2 inclusive placa enchufe, arandelas planas y tuercas de seguridad. Apretar todos los tornillos y tuercas según los puntos indicados en la tabla. Volver a poner lo retirado bajo punto uno así como la tapa del parachoques.

#### **N.B.:**

- \* Si en los puntos de fijación hay una capa de betún o anti-choque hay que quitarla.
- \* No se olvide de las arandelas normales y de muelle.
- \* Clase de pernos 8.8; tuercas 8, si se menciona de otro modo en la instrucción de montaje 10.9/10.
- \* Consulte a su concesionario para el peso máximo de tracción y la presión de la bola admitida de su vehículo.
- \* Se recomienda después de aprox. 1000 km. (de uso) que se verifique o controle la unión de pernos, según el cuadro.
- \* Retirar, si presentes, los capuchones de plástico de las tuercas de soldadura por punto.

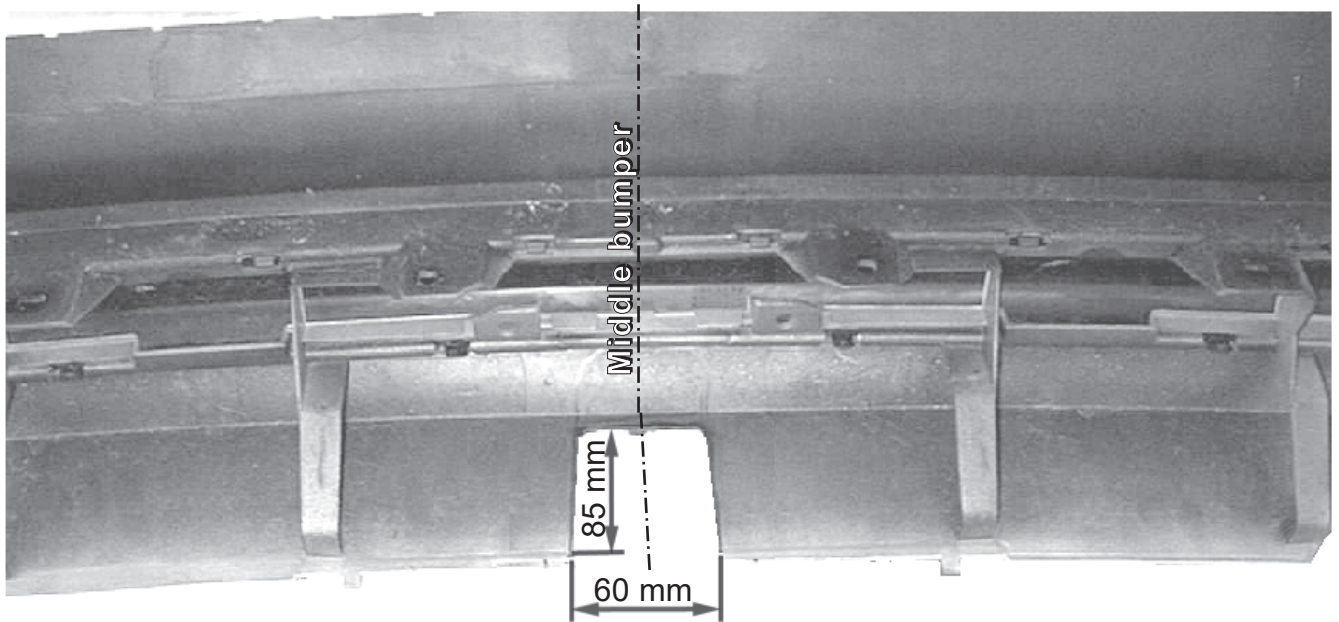

Fig. 1

BMW 3 Serie Sedan;1998-> + Coupé; 1999->

# Template 3845

Place on outside bumper

Only for Compact model

L

R

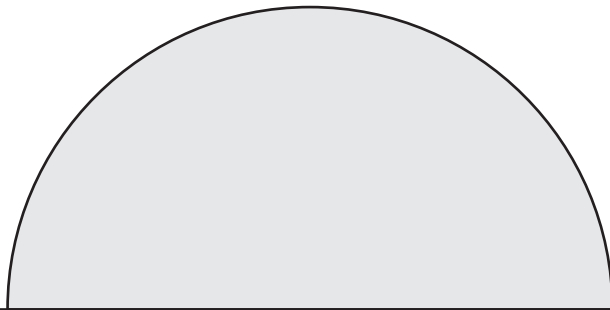

Underside bumper

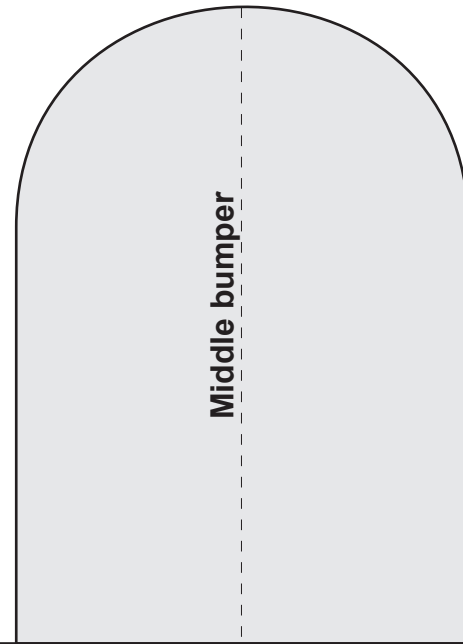

Middle bumper